

Elektromos kerti aprítógép 2550W

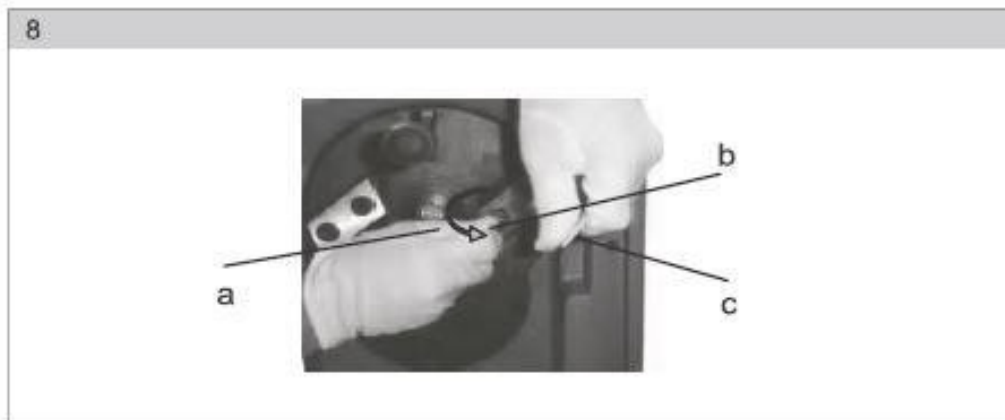

**Használati
utasítás**

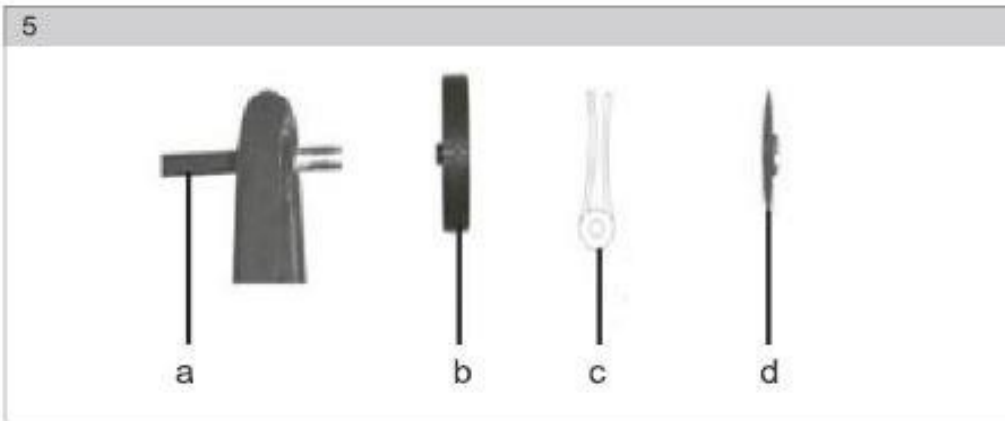

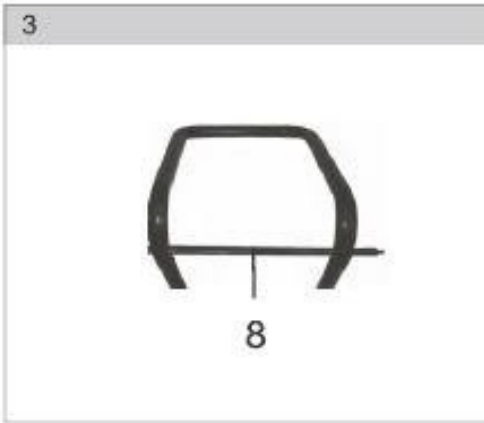

I. ÁLTALÁNOS BIZTONSÁGI SZABÁLYOK

Fontos biztonsági figyelmeztetések

- * A terméket óvatosan kell kicsomagolni, ügyelve arra, hogy a termék minden részét kivegye a csomagolásból.
- * A terméket száraz helyen, gyermekek elől elzárva kell tárolni.
- * Olvassa el az összes megjegyzést és utasítást. A megjegyzések és utasítások figyelmen kívül hagyása sérülést, tüzet és/vagy súlyos sérülést okozhat.

Csomagolás

Az árukat olyan csomagolásba csomagolják, amely megvédi őket a szállítás során keletkező sérülésektől. A csomagolás újrahasznosítható anyag, és újrahasznosítandó.

Felhasználói kézikönyv

A berendezés használata előtt olvassa el az alábbi biztonsági előírásokat és használati utasításokat. Ismerkedjen meg a kezelőszervekkel és a berendezés megfelelő használatával. Őrizze meg ezeket az utasításokat a későbbi használatra. A jótállási időszak alatt ajánlott megőrizni az eredeti csomagolást a csomagolóanyagokkal, a vásárlási bizonylattal és a jótállási kártyával együtt. A csomagolás megőrzése megkönnyíti a berendezés esetleges későbbi szállítását (kiszerelés, javításra való elküldés).

Megjegyzés: Ha átadja a készüléket más felhasználóknak, feltétlenül adja át a használati útmutatót is. A kézikönyvben szereplő ajánlások betartása biztosítja a berendezés megfelelő használatát. A használati útmutató a karbantartásra és javításra vonatkozó utasításokat is tartalmaz.

A gyártó nem vállal felelősséget a jelen használati utasítás be nem tartásából eredő balesetekért vagy károkért.

2. MAGYARÁZÓ MEGJEGYZÉSEK A GÉPEN LÉVŐ SZIMBÓLUMOKHOZ



FIGYELEM: Kérjük, olvassa el figyelmesen az utasításokat, és ismerje meg a szerszám kezelőszerveit és működési elveit.



FIGYELMEZTETÉS: Tartsa a kezét, lábát, haját és ruházatát biztonságos távolságban a mozgó részekről.



A zúzott anyag kilökődésének lehetséges kockázata miatt biztosítani kell, hogy a közelben állók ne közelítsék meg a berendezést.



Ne közelítse meg az anyag be- vagy kilépési pontját! A pengék a gép kikapcsolása után legfeljebb 5 másodpercig forognak.



MEGJEGYZÉS: Ha a kábel megsérült, ne indítsa el a gépet, amíg a kábelt meg nem javítják. Azonnal húzza ki a dugót a hálózathoz, még akkor is, ha a gép nem működik, vagy éppen dolgoznak rajta (alkatrészcsere, javítás, beállítás, tisztítás).



MEGJEGYZÉS: Mindig viseljen hallásvédőt, védőszemüveget és kesztyűt.



MEGJEGYZÉS: Ne használja az aprítógépet nedves helyen és esős időben, védeni kell a víztől.



Zajszint

Ezt a berendezést bevizsgálták, és megfelel az EN 13683:2003 szabvány követelményeinek.

3. A GÉP LEÍRÁSA ÉS SZÁLLÍTÁSI TERJEDELEM

A gép leírása (1., 2., 6. ábra)

- 1 - Fedél fogantyúval
- 2 - Motorburkolat
- 3 - Kerék borítással
- 4 - Bázis
- 5 - A töltés megnyitása
- 6 - Egy mormota teste
- 7 - Csúszda
- 8 - Darázs
- 9 - Késlemezfedél rögzítő csavar
- 10 - Főkapcsoló
- 11 - Biztonsági funkció (biztosíték)

Megjegyzés: A fenti specifikáció a gép MAXIMÁLIS KAPACITÁSÁT jellemzi. Az ágak maximális vastagsága, amelyet ez az aprítógép képes befogadni, itt nincs megadva, mivel ez a fa keménységétől függ.

4. A MUNKAVÉDELEM ALAPELVEI

Tanulságok

Kérjük, hogy a berendezés üzemeltetése előtt figyelmesen olvassa el a kezelési útmutatót.

Felkészülés a munkára

- * Ne engedje, hogy ezt a berendezést gyermekek használják.
- * Ne használja a gépet a közelben tartózkodók közelében.
- * Ne használja a tápkábelt, ha az sérült. Ha a tápkábel a készülékkel való munka közben megsérül, ne nyúljon hozzá, amíg a készüléket ki nem kapcsolja. A sérült feszültség alatt álló vezeték okozhat súlyos baleset.

- * A gépen végzett munka során mindig viseljen védőszemüveget.
- * Nem használunk lazán lógó szalagokkal vagy pántokkal ellátott ruhákat.
- * A berendezéseket csak nyitott területen szabad használni (pl. egy biztonságos távolságok a faltól, stb. tárgytól). Kemény és sík felületen dolgozzon.
- * A gép nem használható burkolt felületen vagy kavicsos, mivel a zúzott anyag kilökődése balesetet okozhat.
- * A gép beindítása előtt ellenőrizze, hogy minden csavar, bilincs, anya és egyéb rögzítőelem biztonságosan rögzítve van-e, és hogy a biztonsági alkatrészek, például a védőburkolatok és sapkák a helyükön vannak-e.

Munkahelyek

- * A gép beindítása előtt ellenőrizze, hogy a szívókamra üres-e.
- * Tartsa az arcát és a testét biztonságos távolságban a szívócsőtől.
- * Ne közelítse meg a töltőkamrát, a kifolyócsatornát vagy a gép bármely más mozgó részét testrészekkel vagy ruházatával.
- * Nem sírunk. A tartály feltöltésekor soha ne álljon a gép aljának szintje fölé.
- * A berendezés használata során mindig tartson biztonságos távolságot a behelyezési vagy kiürítési ponttól.
- * Munka közben ügyeljen arra, hogy az aprítógépbe ne kerüljenek idegen tárgyak, például kő, üveg, fém stb.
- * Ha a vágóelem idegen tárgyhoz ütközik, ha a gép szokatlan zajt vagy rezgést kezd kiadni; kapcsolja ki az áramot és állítsa le a gépet.

A következőket tesszük:

- ellenőrizze és rögzítse a kicsavart elemeket.
- a sérült alkatrészeket kijavítják vagy a megfelelő paraméterekkel rendelkező új alkatrészekre cserélik.
- * Ne hagyja, hogy a morzsolt anyag felhalmozódjon a lerakási zónában; ennek elmulasztása az anyag hátrafelé történő kidobását eredményezheti.
- * Ha a gép eltömődött, a törmelék eltávolítása előtt kapcsolja ki a meghajtást. Ne hagyja, hogy a darabok zúzott anyag került a hajtóműbe, és maradandó károsodást vagy gyulladást okozott. ennek a gyülekezethetnek.
- * Tartsa az összes burkolatot és házelemet jó állapotban és a kijelölt helyen.
- * A berendezés nem mozgatható a hajtás működése közben.

* Kapcsolja ki a meghajtót, és válassza le a készüléket a hálózatról, amikor elhagyja azt.

- * Bekapcsolt állapotban ne döntse meg az aprítógépet.
- * Tartsa a hosszabbító kábelt a csiszolószerszereg elérhetőségétől távol. Megsérülhet, és áramütés következhet be.

5. KARBANTARTÁS ÉS TÁROLÁS

- * Ha szervizelést, tárolást vagy bármely alkatrész cseréjét tervezük, kapcsoljuk ki a meghajtást, húzzuk le a készüléket a hálózatról és ellenőrizzük, hogy minden mozgó alkatrész megállt-e. A munka megkezdése előtt várjuk meg, amíg az elektromos szerszám lehűl.
- * A gépet tárolás előtt le kell hűteni.
- * A gép fékmechanizmusának karbantartásakor ne feledje, hogy bár a puffer a biztonsági kapcsolóval együtt működik, a mechanizmus kézzel is elindítható.
- * A motorszellőzőket tisztán kell tartani - a zúzott anyagtól eltekintve ez a következőket foglalja magában
más szennyező anyagok felhalmozódása - így kiküszöbölve a tűzveszélyt.
- * Ha hosszabbító kábelt használnak a készülék hálózathoz való csatlakoztatásához, az nem lehet vékonyabb, mint a készüléket tápláló kábel.
- * Rendszeresen ellenőrizze a tápkábel és a hosszabbító (ha használ) állapotát, hogy nincs-e rajta sérülés vagy kopás jele. Ha ez bekövetkezik, a készüléket nem használhatja tovább.
- * Soha ne zárja be a biztonsági kapcsolót.

6. BIZTONSÁGI ÓVINTÉZKEDÉSEK ÉS AJÁNLÁSOK

FIGYELEM! Az elektromos kerti szerszámok használatakor megfelelő biztonsági óvintézkedéseket kell tenni a tűz, az áramütés és a személyi sérülés veszélyének kiküszöbölése érdekében.

FONTOS - Biztonság, egészség és környezet

- * Az elektromos szerszámok használatának biztonsága érdekében elengedhetetlen, hogy megismerje a biztonságos használat alapelveit, és a gyakorlatban is kövesse azokat.
- * Kérjük, hogy a termék használata előtt figyelmesen olvassa el ezeket az utasításokat, és készüljön fel a jövőbeni használatra.
- * A termék első indítása előtt olvassa el az alábbi utasításokat, és ellenőrizze, hogy:

- A tápkábel védelme megfelelően rögzítve van egy bilinccsel.
- A hosszabbító kábel szigetelése nem sérült.
- A kábelek úgy vannak elvezetve, hogy kiküszöböljék a sérülés vagy a váratlan leállítás kockázatát.
felszerelés.
- A tápkábel teljesen ki van tekerve a tekercsből, hogy megakadályozza annak túlmelegedését.

FIGYELEM! Ne felejtse el!

* Ha a váltakozó áramú berendezés bekapcsolva van, ez okozhat rövid távú feszültségesést. Ez a csökkenés befolyásolhatja más berendezések működését (pl. villódzó fények). Ha azonban a tápáramkör impedanciája (Z_{max}) nem haladja meg a $0,40 Q$ értéket 50 Hz-en, ez a jelenség nem fordul elő. További információért forduljon az áramszolgáltatójához.

A hosszabbítót csak kültéri használatra használjuk

* Ha az aprítógépet kültéren használja, csak kültéri használatra alkalmas hosszabbítót használjon a hálózathoz való csatlakoztatáshoz.

A munkahelyet tisztán kell tartani!

* A rendetlenség és a szennyeződés baleseteket okozhat.

A megfelelő munkakörülmények biztosítása

- * Az elektromos szerszámok nincsenek kitéve az esőnek.
- * Az elektromos szerszámokat nem szabad esőben vagy nedves helyen használni.
- * A munkaterületnek jól megvilágítottnak kell lennie.
- * Az elektromos szerszámok nem használhatók tűz- vagy robbanásveszélyes környezetben.

Védje szemét az elektromos ív hatásától!

* Kerülje a földelt tárgyakkal, például csövekkel, kábelekkal stb. való érintkezést.

FIGYELEM! Veszély gyermekekre és állatokra

* Ne engedje, hogy a gép vagy a hosszabbító kábel érintkezzen. Az aprítógép

munkaterületén nem tartózkodhatnak járókelők, különösen gyermekek és állatok.

Ha nem használja a gépet, tegye el!

* Amikor nem használja a készüléket, tárolja száraz, gyermekek elől elzárt helyen.

Használja a megfelelő eszközöket!

* Az elektromos szerszámokat nem szabad olyan tevékenységekre használni, amelyekre nem rendeltetésszerűen használják.

Viseld a megfelelő ruhákat!

* Ne viseljen laza ruházatot vagy ékszereket az aprítóval való munkavégzéshez. A gép elkaphatja őket! Ha a szabadban dolgozik a géppel, viseljen kesztyűt és csúszásmentes talpú cipőt. A hosszú hajat össze kell csípní és le kell takarni, hogy a gép ne akadjon bele.

Személyi védőfelszerelést használunk!

* Viseljen védőszemüveget, arcvédőt vagy speciális porvédő maszkot, ha a tervezett munka megköveteli. Használjunk hallásvédőt, ha hosszabb ideig dolgozunk, vagy különösen zajos tevékenységet végzünk.

Használja a megfelelő eszközöket...

* Használja a megfelelő eszközöket munkája optimalizálásához. Nem jó, ha nem a megfelelő eszközt használja a munkához. Jól meg kell terveznie, hogy melyik eszköz lesz a legjobb a munkához.

Rögzítse jól a szerszámrészeket!

* A szerszámok rögzítéséhez használjon bilincseket vagy fogantyúkat.

Vigyázz a vezetékekre!

* Ellenőrizze, hogy a kábel megfelelően és biztonságosan van-e csatlakoztatva, hogy megakadályozza a leválását, törés vagy egyéb sérülés, például túlzott igénybevétel.

Ne húzza ki a tápkábelt!

* Ne manipulálja a készüléket a kábel meghúzásával. Nem szabad így kihúzni. A kábelt védeni kell a tűztől, olajtól és éles szélektől.

Tartsa meg a kiegyensúlyozott pozíciót!

* Munka közben mindig tartson egyenes testhelyzetet.

Vigyázzunk a munkaeszközöinkre!

* A mechanizmus pengéinek tisztának és élesnek kell lenniük, mivel ez növeli a hatékonyságukat. Ne feledje a kenést és a kopott alkatrészek cseréjét. Rendszeresen ellenőrizze a tápkábelt, és szükség esetén cseréltesse ki egy hivatalos szervizközpontban. Tartsa szemmel az állapotot hosszabbító kábelek. A szerszámok markolatának száraznak, tisztának, zsír- és olajmentesnek kell lennie.

Mindig készülj fel!

* A további használat előtt a biztonsági ütközőt vagy más sérült alkatrészt ellenőrizni kell, és szükség esetén meg kell javítani, hogy az továbbra is megfelelően működhessen. Ellenőrizze a gép minden mozgó alkatrészének működését és állítsa be. Ha a védőburkolatok és más hasonló elemekkel a hatás következtében megsérültek, azokat - hacsak a jelen kézikönyv másként nem rendelkezik - hivatalos szervizközpontban kell megjavíttatni. A hasonlóan sérült kezelőszerveket (kapcsolók/védők) egy hivatalos szervizközpontban lehet kicserélni. Ha ezek nem működőképesek, a berendezés nem használható.

Áramütés veszélye!

* Ha nem használja a készüléket, vagy ha meg akarja javítani, illetve ki akarja cserélni a hibás elemeket (például a pengéket), először kapcsolja ki a készüléket, és húzza ki a dugót a konnektorból.

A biztonság az első!

* Mielőtt a gépet karbantartás után bekapcsolja, először ellenőrizni kell, hogy minden használt szerszámot (csavarkulcs, fogó stb.) eltávolítottak-e a gépből.

Vigyázz magadra!

* Ne mozgassa a készüléket, amikor az ujjával a kapcsolón van bekapcsolva. Győződjön meg róla, hogy a kapcsoló ki van kapcsolva, mielőtt elmozdítaná.

Kövesd az elmédet!

* Gondolkodjon logikusan, és ha például fáradtnak érzi magát, ne használja ezt az eszközt!

FIGYELEM! A jelen kézikönyvben nem meghatározott/ajánlott alkatrész vagy részegység használata növeli a balesetveszélyt.

Kérdezzen szakértőt!

* Ez az elektromos berendezés megfelel a vonatkozó biztonsági követelményeknek. A javítást hozzáértő szakemberre kell bízni, aki eredeti pótalkatrészeket használ.
Alkatrészek. Ellenkező esetben felhasználóként az egészségüket kockáztatják. Ne próbálja kinyitni gépfedél. A tápkábelt csak hozzáértő szakember cserélheti ki.

További biztonsági utasítások

- * A hálózati feszültségnek meg kell felelnie a típustáblán (a névtáblán) feltüntetett értékeknek.
felszerelés.
- * A zúzógépet lehetőleg olyan áramkörből kell táplálni, amelyet legfeljebb 30 mA érzékenységgel differenciáláram-kapcsoló véd.
- * Csak gumiszigetelésű kábeleket használunk (H07RN-F típus). Ahol csak lehetséges, a hosszabbítókábel kiválasztásakor előnyben részesítjük az élénk (könnyen megtalálható) színeket, hogy megkönnyítsük a tájékozódást.
- * Ha a gépen a pengék be vannak kapcsolva, legyen különösen óvatos.
- * A kábel más célra nem használható. Soha ne használja vontatóeszközként kezelés vagy "távírányítóként" az aljzatban, amikor távolról leválasztják. Védjük a kábelt a hőtől, olajtól és éles tárgyaktól. Helyezze el és rögzítse a kábelt úgy, hogy nem avatkozott bele. Nem próbáljuk meg szétszerelni a berendezés burkolatait. Nem kísérreljük meg a berendezés módosítását.
- * A tápkábelt csak hivatalos szerviztechnikus javíthatja.
- * Ha a kábelek sérültek vagy kopottak, ne használja a gépet!
- * A sérült kábel nem lehet a hálózat része. A sérült kábelt nem szabad megérinteni, amikor a hálózatra csatlakoztatjuk. A sérült kábel feszültség alatt áll és veszélyes.
- * Ne érintse meg a csiszolószerszereg elemeket, ha a gép a hálózatra van csatlakoztatva, és a pengék nem álltak meg teljesen.
- * Tartsa a hosszabbító kábelt biztonságos távolságban a szétválasztó mechanizmustól.
A mechanizmus pengéi károsíthatják a kábeleket, és a gép hálózati feszültség alatt futhat.
- * Húzza ki a tápkábel dugóját a konnektorból, ha:
 - a berendezést felügyelet nélkül hagyni.

- a berendezés ellenőrzése, tisztítása és karbantartása előtt

- idegen tárgynak ütközött, ellenőrizze, hogy nincs-e olyan sérülés a készülékben, amely javítást igényelne.
- a készülék rendellenesen rezegni kezd.

Hogyan kell kicserélni egy elektromos aljzatot?

- * Ha az aljzat megsérült, ki kell cserélni, amit csak szakember végezhet el. Villanyszerelő.
- * Soha ne használja az aljzatot, ha az sérült vagy hiányos.

7. HOGYAN KELL ÖSSZEHAJTANI EZT A TERMÉKET?

- * Fordítsa a gépet fejjel lefelé.
- * * Helyezze a talpat (4) a testbe (6) (4. ábra), és rögzítse a mellékelt csavarokkal.
- * Fűzze át az alátétet (8) a talp (4) furatain (3. ábra).
- * Csatlakoztassa a kerekeket az ábrán látható módon.
- keréktengely
- A kerék
- fogasléc
- kerékfedél
- * Húzza meg a késsel (9) a pengevédőt tartó lemezt (2. ábra), a penge biztonsági kapcsolóval van ellátva.

Megjegyzés: Nagyon veszélyes az aprítógépet a fedél(ek) nélkül használni.

8. HOGYAN HASZNÁLJÁK EZT A TERMÉKET?

- * Használat előtt el kell olvasni a használati utasítást.
 - * Mielőtt bármilyen beavatkozást végezne a gépen, kapcsolja ki a gépet, húzza ki a dugót a konnektorból, és ellenőrizze, hogy minden mozgó alkatrész teljesen megállt.
 - * A zúzandó anyagot először alaposan meg kell vizsgálni. Minden olyan idegen tárgyat, amely az aprítógépből kilöködhet, vagy amely a gépben megakadhat, el kell távolítani. Távolítsa el az agyagot a gyökerekből. Ne tegyen semmilyen idegen tárgyak, mint például: kövek, üveg, fémek, szövetek vagy műanyagok! Ezek károsíthatják a vágókéseket.
 - * A gépet mindig vízszintes és stabil felületre helyezze. Ne döntse meg és ne mozgassa a gépet munka közben.
szükségtelen mozgások.
 - * Hagyja, hogy az aprítószerkezet forgó pengéi elérjék a maximális sebességet, mielőtt az aprítandó anyagot az aknába helyezi.
 - * A gépet csak a következő anyagok aprítására használja:
 - gallyak és ágak (legfeljebb 40 mm átmérőjűek)
 - bozótos dugványok
 - a sövényképződés maradványai
 - növényi és egyéb kerti hulladékok
 - növényi levelek és gyökerek (aprítás előtt távolítsa el a földet a gyökerekről)
 - * A puha konyhai biohulladékot ne tegye a gépbe, hanem használja komposztálásra.
 - * Ha az aprítandó anyag nem nagy, helyezze a tartály sarkába. A pengék maguk fogják behúzni.
 - * Óvatosan töltse meg a tartályt, hogy az ne tömődjön el.
- FIGYELEM!** A hosszabb, hosszúkásabb anyagdarabok megüthetik Önt, amikor behúzódnak a zúzómechanizmus. Ezért figyelni kell a behelyezési ponttól való távolságot!
- * Győződjön meg arról, hogy a zúzott anyag szabadon kieshet a csúszdából.
 - * A komposztálásra való jobb előkészítés érdekében az anyagot kétszer is fel lehet aprítani az aprítógépben.
 - * Ne engedje meg, hogy az anyag olyan magasan gyűljön fel a lerakó alatt, hogy elérje a zúzószervezetet. Ez elzárhatja a késeket és később a kiürítést.
 - * A szerves anyagok nagy mennyiségű vizet és nedveket tartalmaznak, amelyek megtapadhatnak a

a berendezéseket, és beszennyezheti azokat. Ezért az anyagnak néhány napig száradnia kell, mielőtt összezúzzák. Ez természetesen nem vonatkozik a durvább ágakra, amelyeket a legjobb nyers állapotban feldolgozni.

- * Ha a kések leállnak, azonnal kapcsolja ki az aprítógépet. Ezután válassza le a hálózatról, és csak ezután kezdje meg a probléma okának felkutatását.
- * Távolítsa el az aprított anyagmaradványokat a pengékről; alaposan vizsgálja meg a pengéket sérülések szempontjából. Ezután folytassa az őrlést.
- * Ha a pengék 5 másodpercnél hosszabb ideig megállnak, a gép biztonsági berendezése automatikusan leáll. A gép újraindítása előtt legalább 1 percet kell várnia. Kezd kihűlni. Ezután nyomja meg a biztonsági gombot, majd kapcsolja be a főkapcsolót (On/Off) a gép indításához.
- * Ha a vágókések idegen tárgyba ütköznek, akkor a gép szokatlan hangot ad vagy rendellenesen vibrálni kezd; azonnal kapcsolja ki, várja meg, amíg a kések leállnak. Nem fognak leállni. Kihúzzuk a dugót a konnektorból, és fokozatosan:
 - Ellenőrizze a sérüléseket.
 - Cserélje ki vagy javítsa ki a sérült alkatrészeket.
 - Ellenőrizze és húzza meg a baleset következtében meglazult alkatrészeket.
- * Ha a gép eltömődik, kapcsolja ki, és várja meg, amíg a pengék megállnak. A gép tisztítása előtt kapcsolja ki a gépet, és húzza ki a tápkábelt/hosszabbító dugót a konnektorból.
- * Tisztítsa meg a motor hűtőnyílásokat az anyagmaradványoktól és egyéb lerakódásoktól; védje a motort. a károsodástól és megakadályozza az esetleges tüzet.
- * Mielőtt kikapcsolja a gépet és elhagyja a munkahelyet, kapcsolja ki az áramellátást, várja meg, amíg a csiszolószerszemet pengéi megállnak, és húzza ki a hálózati kábelt a hálózathoz.
- * Ne hagyja, hogy a feldolgozott anyag felhalmozódjon a tárolóhelyen, így kiküszöböli a "pattogás" kockázatát, amely ebben a helyzetben előfordulhat a tárolási területen.

9. HOGYAN KELL KEZELNI A TERMÉKET?

A gép elindítása és leállítása

- * A főkapcsolóval (10) kapcsolja be vagy ki az aprítógépet (2. ábra).
- * Ha a gép nem reagál, nyomja meg a "biztonsági kapcsolót" (II) (2. ábra), és ellenőrizze, hogy a gép csatlakoztatva van-e a hálózathoz (hálózati kábel dugója).
- * Hagyja a gép motorját néhány másodpercig üresjáratban járni, majd indítsa el az aprítást.
- * A biztonsági kapcsoló a következő körülmények között működik:

- Szemcsék felhalmozódása a zúzó tárcsa közelében.
- Ha a motor túlterhelt.
- Amikor az aprító kerék pengéi ellenállnak az aprított anyagnak.

* Ha a biztonsági kapcsoló kioldott, kapcsolja ki egyszer, és válassza le a készüléket a hálózatról.

- Csavarja le a fej alján lévő zúzásvezérlőt, és nyissa ki a gép tetejét.
- Távolítsa el a törmeléket vagy akadályokat a mulcsozási zónából.
- Tegye vissza a felső elemet, és húzza meg az elemet, hogy beállítsa a zúzót.
- Várjon néhány percet, amíg a motor lehűl.
- Csatlakoztassa a gépet a hálózathoz, és nyomja meg a biztonsági kapcsolót.
- Az aprítógép újraindításához nyomja meg a főkapcsolót (10) (2. ábra) - "|" állásban.

FIGYELEM! SOHA ne távolítsa el a késtányér fedelét rögzítő csavart a főkapcsoló (Be/Ki gomb) kikapcsolása és a tápkábel dugójának a hálózatról való kihúzása előtt.

FIGYELEM! Az aprítógép a főkapcsoló kikapcsolása után 5 másodpercen belül leáll.

A csúszka használata

* A tolokészülék segédeszközként szolgál, amikor finomabb anyagokkal (például apró gallyakkal, levelekkel és egyéb, növényekből és kerti növényekből származó törmelékkel) tölti meg a beömlőnyílást.

* Töltse fel a tartályba (6. ábra).

* A toló (12) (7. ábra) a termékeket a késes hengerhez (13. ábra) nyomja.

* Várja meg, amíg az anyag megszilárdul, majd helyezze be a következő anyagot.

FIGYELEM! Soha ne dugja az ujjait a lefolyóvályúba!

FIGYELEM! Soha ne használja a készüléket utántöltés nélkül!

FIGYELEM! Ne hajoljon a sziget fölé!

Hogyan gyűjtsük össze a zúzott anyagot?

* A táska felcsatolása vagy tárolása előtt mindig kapcsolja ki a meghajtót.

* Használhat gyűjtőzsákokat az anyag összegyűjtésére (ha van), vagy építheti az aprítógépet egy fémlerezre, hogy az aprított anyagot ott halmozza fel.

* Ha gyűjtőzsákokat használ, győződjön meg arról, hogy mindkét zsák rögzítése biztonságosan csatlakozik a lefolyóvályúhoz.

FIGYELEM! Ne takarja le a géptest szellőzőnyílásait zsákkal vagy aprított anyaggal.

Hogyan kell eljárni a kések cseréjekor? (18. ábra)

- * Kapcsolja ki az aprítógépet, és válassza le a hálózatról.
- * Vegye le a készülék felső elemét a késlemez fedelét rögzítő csavar kicsavarásával.
- * A pengék kétoldalasak. Ha a pengék elhasználódtak, megfordíthatja őket, és használhatja a másik oldalt.
Oldal.
- * A kések kezelésénél és cseréjénél viseljen védőkesztyűt.
- * Rögzítse a pengét a késsel a hatszögletű csavarkulcs (c) segítségével. Csavarja le a két belső hatlapú anyát (b), ügyelve a pengék vágási szögére.
- * Vegye ki a pengét, és forgassa el 180 fokban (a); Helyezze a pengét a pengére úgy, hogy a penge alsó éle lefelé mutasson.
- * Kövesse ugyanezt az eljárást a második késnél is.
- * Ha mindkét késpenge elhasználódott, mindkét kést egyszerre kell kicserélni. Újra lehet őket csiszolni. (A köszörléset szakembernek kell elvégeznie.)
nem ajánljuk, mert a gép megfelelő működéséhez rendkívül fontos, hogy a pengék a pengén abszolút kiegyensúlyozottak legyenek. A legkisebb kiegyensúlyozatlanság is károsíthatja a gépet, és akár a kezelőt is megsebesítheti.

Hogyan kell karbantartani a terméket?

FIGYELEM! A gép karbantartásakor és tisztításakor ügyeljen arra, hogy a gépet lekapcsolja az elektromos hálózatról.

hálózatok.

- * Ha a készüléket szervizelni, tárolni vagy alkatrészt cserélni tervezzük, kapcsoljuk ki a meghajtót, és válassza le a készüléket a hálózatról.
- * Ha hosszabbító kábelt használ, annak nem szabad vékonyabbnak lennie, mint a készülékhez mellékelt tényleges tápkábel.
egység.
- * Rendszeresen ellenőrizze a tápkábelt és az esetleges hosszabbító kábelt, hogy nincs-e rajta kopás. A berendezés nem használható, ha a kábelek sérültek.
- * A csiszolószerkezeten végzett szervizmunkák során ne feledje, hogy ha a motor a biztonsági kapcsolóval ki van kapcsolva, maga a szerkezet kézzel is elindítható.
- * Soha ne tiltsa le a biztonsági kapcsoló működését.
- * A készülékre lerakódott szennyeződésekkel kefével távolítjuk el.

* A gépet munka után meg kell tisztítani. A műanyag részek tisztításához használjon szappant és nedves ruhát. Ne használjon agresszív anyagokat és oldószereket.

* Soha ne tisztítsa az aprítógépet vízszugárral. Védje úgy, hogy a víz ne kerüljön a gépbe.

* Az aprítógépet csak az ajánlott felszereléssel használja.

10. PROBLÉMAMEGOLDÁS

A készülék nem működik	a) Nincs tápegység b) A készülék ki van kapcsolva c) A túlterheléskapcsoló kikapcsolt d) A kidobócsatorna eltömődött e) A tálca be van szerelve instabil a motorházon	a) Ellenőrizze a tápkábeleket és a biztosítókat b) A készülék bekapcsolása c) Nyomja meg a túlterheléskapcsoló gombot d) Tisztítsa meg a szeméttetelet e) Tisztítsa meg a szívótölcsér belsejét, és húzza meg a rögzítőcsavart
A zúzógép teljesítménye túl alacsony	a) Használt kések	a) Forgassa, élezze vagy cserélje ki a pengéket
A zúzó teljesítménye csökken	a) Használt kések	a) Élesítés vagy csere kések

11. TECHNIKAI ADATOK

ModellszámKD5200
Névleges feszültség (V).....230"50Hz
Névleges teljesítmény (W).....2550
Terheletlen fordulatszám (min-i).....4500
Vágási vastagság (mm).....39
Akusztikai nyomás dB(A)96,7
Akusztikai teljesítmény dB(A).....106
Rezgés (m/82).....<2,5
Nettó súly (kg).....10,5
A lefedettség mértéke.....P24

12. LIQUIDÁCIÓ

Az aprító gép és tartozékai különböző anyagokból, például fémekből és műanyagokból készülnek. A sérült elemeket szelektív hulladékként ártalmatlanítsa. A tájékoztatást az illetékes hatóságok biztosítják.

AJÁNLÁSOK ÉS INFORMÁCIÓK A HASZNÁLT CSOMAGOLÁSOK ÁRTALMATLANÍTÁSÁRA VONATKOZÓAN.

A használt csomagolóanyagokat a városi hulladéklerakóba juttatják.

HASZNÁLT ELEKTROMOS ÉS ELEKTRONIKUS BERENDEZÉSEK ÁRTALMATLANÍTÁSA



Ez a jel a termékeken vagy a kísérő dokumentumokban azt jelenti, hogy a használt elektromos és elektronikus termékeket nem szabad a normál települési hulladékhoz adni. A megfelelő ártalmatlanítás, felújítás és újrafeldolgozás érdekében azokat egyeztetett gyűjtőhelyekre kell szállítani. Alternatív megoldásként néhány országban

Az Európai Unióban vagy más európai országokban az ilyen termékeket visszaviheti a helyi kiskereskedőnek, ha ezzel egyenértékű új terméket vásárol. A termék megfelelő ártalmatlanítása hozzájárul az értékes természeti erőforrások megőrzéséhez, és segít megelőzni a nem megfelelő hulladékelhelyezésből eredő negatív környezeti és emberi egészségügyi hatásokat. Részletes információkért forduljon a helyi önkormányzati hivatalhoz vagy a legközelebbi hulladéklerakóhoz. Az ilyen típusú hulladék nem megfelelő, a nemzeti előírásoknak megfelelő ártalmatlanítása esetén bírság kiszabható.

Az Európai Unió gazdasági szereplőire alkalmazandó

Ha elektromos és elektronikus berendezéseit le kell szerelnie, kérjük, forduljon kereskedőjéhez vagy szállítójához, aki megadja a szükséges információkat.

Az Európai Unión kívüli országokban történő ártalmatlanítás

Ez a szimbólum az Európai Unióban érvényes. A termék ártalmatlanításához kérjük, forduljon a helyi hatóságokhoz vagy a kereskedőjéhez a helyes ártalmatlanítási módszerrel kapcsolatos szükséges információkért.



Ez a termék megfelel a rá vonatkozó uniós irányelvek valamennyi alapvető követelményének.

A szövegben, a dizájnban és a műszaki leírásban előzetes értesítés nélkül változásokat vezethetünk be, és fenntartjuk a jogot ezek bevezetésére.